

Eclisses horizontales Inox

Horizontale

ULIH 53 E4

EAN: 4013339960194

Disponible en 1 paire

Unité de mesure : m

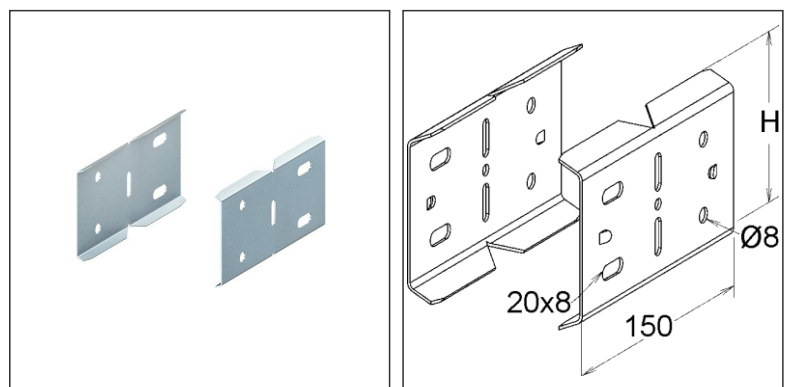
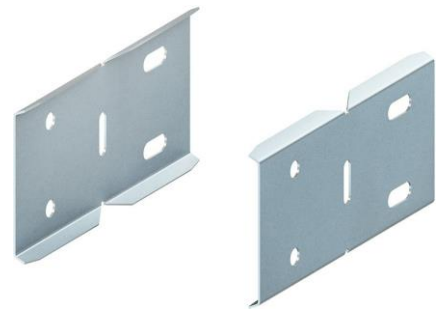

Description de l'article

Eclisses horizontales Inox , hauteur 45 mm

Informations sur les prix

Remise	N15
Unité de mesure	Paire

Poids

Unité de mesure du poids	61 g/ Paire
Poids net en kg par 100	6,1 kg/ 100Paire

Dimension de l'article

Hauteur	44,00 mm
Largeur	120,00 mm
Profondeur / Longueur	120,00 mm

Fiche technique

Système de chemins de câbles

ULIH 53 E4

Type d'emballage

1 Paire = 1 Paire					
Longueur	120,00 mm	Largeur	120,00 mm	Hauteur	44,00 mm
Poids brut	0,06 kg	Volume	0,001 m ³		
Quantité minimale	1,00 Paire	Quantité maximale	1,00 Paire		

Texte de préconisation

Eclisses horizontales, inox, pour les changements de direction horizontaux et la liaison des échelles de câbles et des pièces de forme H53.

Monter les échelles avec un espacement de 3 mm minimum. Les trous des éclisses permettent une fixation durable des éclisses et permettent aussi la dilatation des échelles.

Lors du montage, il faut vérifier que les trous oblongs présents sur les éclisses, se trouvent du même côté que la console. Pour aider au montage, on peut se servir d'une pince de montage ULP.

Pour garantir un montage conforme, les éclisses de liaison métalliques doivent être fixées à chaque extrémité d'échelle avec 4 M 6x16 V4A et les éclisses en PRV avec 4 M 6x20 V4A. (à commander séparément)

Dimensions H x L : 45 x 150 mm
Epaisseur du matériel : 1 mm
Trous de fixation, deux rangées : Ø 8 mm und 8x20 mm
Interligne : 20 mm
NIEDAX Modell-Nr. : ULIH 53 E4

Sécurité et environnement

Date du REACH	19.01.2021
REACH-Info	Conforme
RoHS-Info	Conforme

Origine et commercialisation

Pays d'origine	FR
Code douanier	73089098